

CZ **CHARAKTERISTIKA SVÍTIDLA**
STROPNÍ ZÁVĚSNÉ SVÍTIDLO
IP20
MATERIÁL : kov, bezpečnostní sklo, sádra s vlhkuodolným omyvatelným povrchem

EN **PRODUCT DESCRIPTION**
CEILING SUSPENSION LIGHT
IP20
MATERIAL : plaster with humidity resistant washable surface, metal, safety glass.

DE **CHARAKTERISTIK DER LEUCHTE**
DECKENLEUCHTE
IP20
MATERIAL : Gips mit der gegen die Feuchte beständigen, waschbaren Oberfläche, Metall, Sicherheitsglas

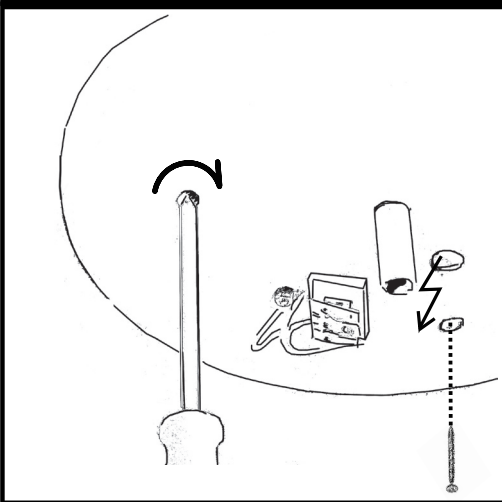

CZ **KOTVENÍ**
- kotevní část rozety nejprve rozměříte, poté přišroubujte
- do dutých stropů používejte pouze kovových hmoždin vhodných typů
- do monolitických stropů používejte chemických kotev vhodných typů
UPOZORNĚNÍ
- nikdy nepoužívejte plastové hmoždinky

EN **SUSPENSION**
- screw the rosette body. For hollow ceilings use metal dowels of the appropriate size and type only
- for monolithic ceilings use chemical fixation of the appropriate type only.
CAUTION!
- do not use plastic dowels

DE **VERANKERUNG**
- Der Körper der Rosette wird angeschraubt. In die Hohldecken sollen nur die Dübel aus Metall von geeigneten Typen verwendet werden.
- In die monolithischen Decken sollen die chemischen Anker verwendet werden.
ACHTUNG!
- Verwenden Sie nie die Dübel aus Kunststoff!

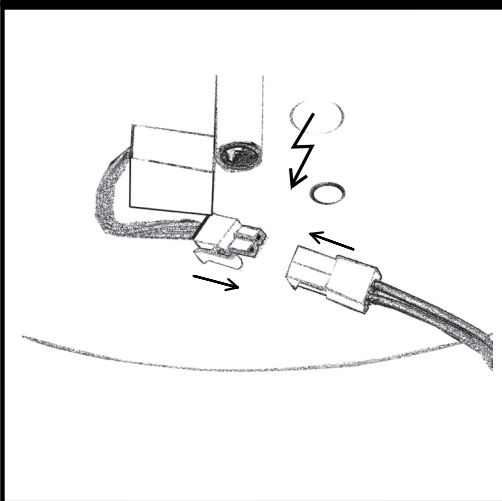

CZ **PŘIPOJENÍ**
- svítidlo elektricky propojíme s tělem rozety pomocí instalovaných konektorů
UPOZORNĚNÍ
- svítidlo je možné připojit pouze do elektrické sítě, jejíž instalace a jistění odpovídá platným normám a předpisům.
- montáž, demontáž a údržbu smí provádět pouze kvalifikovaná osoba dle platných vyhlášek

EN **WIRING**
Connect the light wires to the rosette wiring block.
CAUTION!
- the light fitting can only be connected to an electrical network which is installed and protected according to valid regulations and norms.
- installation, removal and maintenance can only be made by a competent and skilled person according to valid regulations.

DE **ANSCHLUSS**
Die Leuchte wird elektrisch mit dem Körper der Rosette mittels des Steckers verbunden.
HINWEIS!
- die Leuchte kann nur an das Stromnetz angeschlossen werden, dessen Installation und Sicherung den gültigen Normen und Vorschriften entspricht.
- die Montage-, Demontage- und Wartungsarbeiten dürfen nur von einer qualifizierten Person nach den gültigen Verordnungen durchgeführt werden.

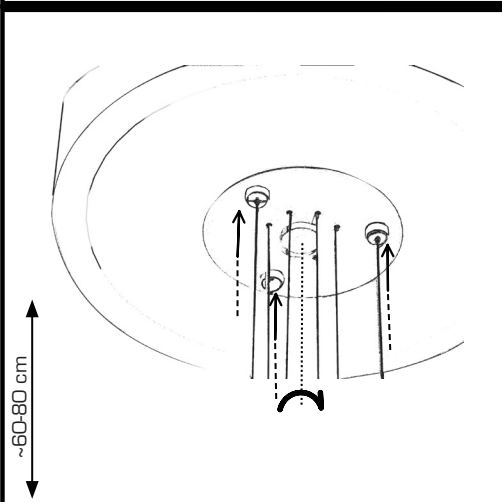

CZ Svítidlo zajistíme ozdobným šroubem
NASTAVENÍ VÝŠKY SVÍTIDLA
- stisknutím nastavíme přesnou délku závěsných lanek.
- dbáme na to, aby kabely el. vedení byly napnuté
POZOR!
Kabely el. vedení nesmí nést váhu svítidla! Mohlo by dojít k jejich poškození!

EN Secure the light with a decorative bolt.
LIGHT LENGTH ADJUSTMENT
- press to adjust the suspension ropes
- Electric cables should be tight.
CAUTION!
Electric cables should not bear the light load! Otherwise they can get damaged.

DE Die Leuchte ist mit der Zierschraube sicherzustellen
HÖHENEINSTELLUNG DER LEUCHTE
- Durch das Drücken wird die genaue Länge der Aufhängeseile eingestellt.
- Es wird darauf geachtet, dass die Kabel der elektrischen Leitung gespannt sind
ACHTUNG!
Die Kabel der elektrischen Leitung dürfen das Gewicht der Leuchte nicht tragen! Es könnte zu ihrer Beschädigung kommen!

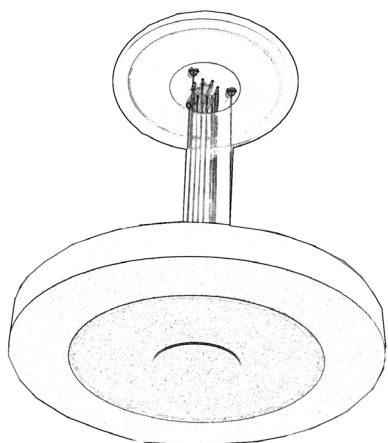

CZ

MANIPULACE

- se sádrovým korpusem svítidla manipulujte vždy v přiložených rukavicích, které jsou součástí každého balení
 - jinak dochází ke zbytečnému zašpinění svítidla
- ČIŠTĚNÍ SVÍTIDLA** - čistou houbou a vlažnou vodou se saponátem
- opláchnutí pouze vodou a setřetí čistou novou houbou. Osušení čistou bílou savou látkou

EN

HANDLING

- always use the included polythene gloves when handling the plaster part of the light to avoid stains.
- LIGHT CLEANING**
- use a clean sponge, tepid water and some mild detergent.
 - wip with a wet sponge.
 - dry using a clean white cloth

DE



MANIPULATION

- Mit dem Gipskorpus der Leuchte soll man immer mit den beigelegten Handschuhen manipulieren, welche ein Bestandteil jeder Verpackung sind. Wenn dies nicht beachtet wird, so kommt es zur überflüssigen Verschmutzung der Leuchte.

REINIGUNG DER LEUCHTE

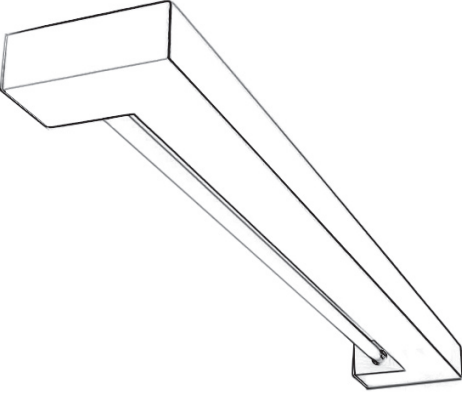
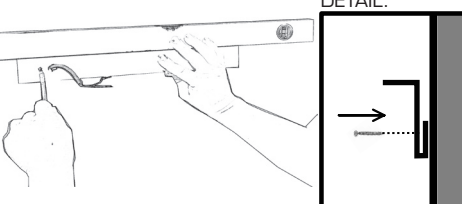
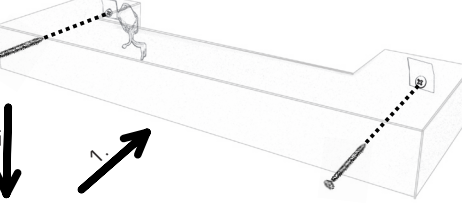
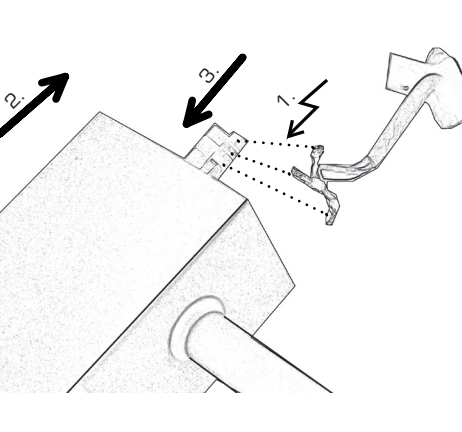
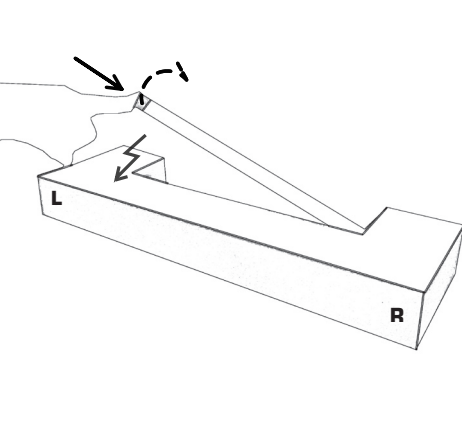
- Mit sauberem Schwamm und lauwarmem Wasser mit dem Reinigungsmittel
- Mit feuchtem Schwamm abwischen Mit sauberem weißen Gewebe abtrocknen

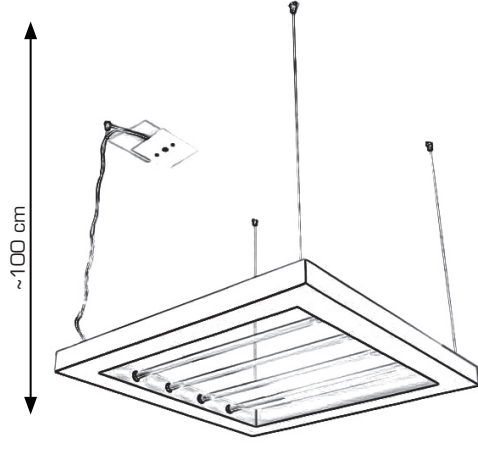
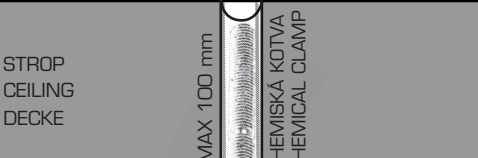
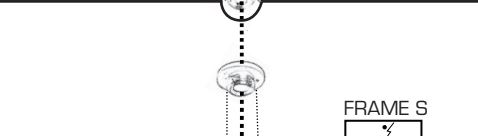
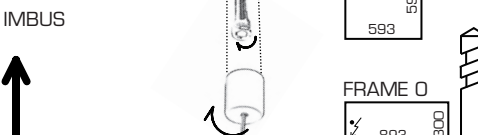
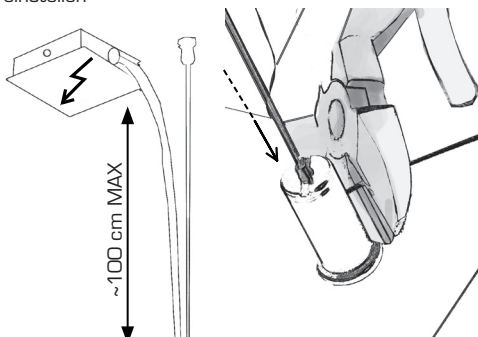
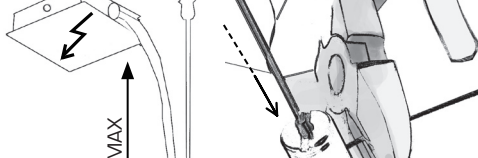
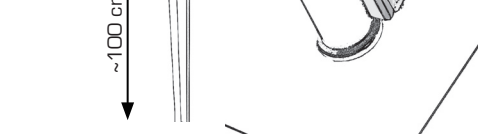
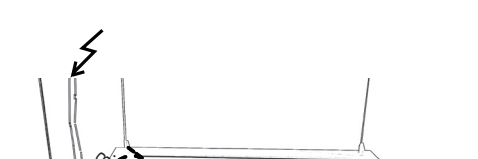
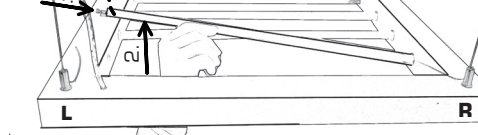
POSTUP MONTÁŽE INSTALLATION GUIDE MONTAGEVORGANG	TYPY TYPES TYPEN	GRIP
	CZ	CHARAKTERISTIKA SVÍTIDLA NÁSTĚNNÉ SVÍTIDLO IP20 MATERIÁL : sádra s vlhkuodolným omyvatelným povrchem
	EN	CHARAKTERISTIK DER LEUCHE WALL LIGHT IP20 MATERIAL : plaster with humidity resistant washable surface
	DE	PRODUCT DESCRIPTION WANDLEUCHE IP20 MATERIAL : Gips mit der gegen die Feuchte beständigen, waschbaren Oberfläche.
	CZ	KOTVENÍ - podle dodané šablony dané do vodováhy zakreslíme otvory pro kotvicí držáky - kotvěte pomocí přiložených hmoždinek a vrtutů - v jiném případě použijte hmoždinku pro příslušné použití a materiál (beton, dutá cihla, atd...)
	EN	HANGING - using a levelled template mark the holder apertures - attach the light using the enclosed dowels and screws. - for different wall materials use a dowel of an appropriate size with the enclosed screw when required (concrete, hollow brick...)
	CZ	PŘIPOJENÍ - svítidlo připojíme na svorkovnici, kterou při zavěšování svítidla zasuneme do sádrového korpusu UPOZORNĚNÍ - svítidlo je možné připojit pouze do elektrické sítě, jejíž instalace a jistění odpovídá platným normám a předpisům. - montáž, demontáž a údržbu smí provádět pouze kvalifikovaná osoba dle platných vyhlášek
	EN	WIRING Connect the light wires to the wiring block which is inserted into the plaster body during the light hanging. CAUTION! - the light fitting can only be connected to an electrical network which is installed and protected according to valid regulations and norms. - installation, removal and maintenance can only be made by a competent and skilled person according to valid regulations
	DE	ANSCHLUSS Die Leuchte wird an die Klemmenleiste angeschlossen, welche bei der Aufhängung der Leuchte in den Gipskorpus eingeschoben wird. HINWEIS - die Leuchte kann nur an das Stromnetz angeschlossen werden, dessen Installation und Sicherung den gültigen Normen und Vorschriften entspricht. - die Montage-, Demontage- und Wartungsarbeiten dürfen nur von einer qualifizierten Person nach den gültigen Verordnungen durchgeführt werden.
	CZ	MANIPULACE VÝMĚNA ZDROJE - zdrojem zatlačíme na pružinu v patci na pravé straně a vychýlením do strany zdroj vyjmeme - se sádrovým korpusem svítidla manipulujte vždy v přiložených rukavicích, které jsou součástí každého balení ČIŠTĚNÍ SVÍTIDLA - čistou houbou a vlažnou vodou se saponátem - opláchnutí pouze vodou a setření čistou novou houbou. Osušení čistou bílou savou látkou
	EN	HANDLING LIGHT SOURCE REPLACEMENT - moving the lamp press the right side socket spring, swing the lamp and remove it from the socket. - always use the included polythene gloves when handling the plaster part of the light to avoid stains LIGHT CLEANING - use a clean sponge, tepid water and some mild detergent - wipe with a wet sponge - dry using a clean white cloth
	DE	HANDHABUNG AUSTAUSCH DER QUELLE - Mit der Quelle drücken wir gegen die Feder im Sockel auf der rechten Seite und durch die Ausbiegung in die Seite wird die Quelle herausgenommen. - Mit dem Gipskorpus der Leuchte soll man immer mit den beigelegten Handschuhen manipulieren welche ein Bestandteil jeder Verpackung sind. Wenn dies nicht beachtet wird, so kommt es zur überflüssigen Verschmutzung der Leuchte. REINIGUNG DER LEUCHE - Mit sauberem Schwamm und lauwarmem Wasser mit dem Reinigungsmittel -Mit feuchtem Schwamm abwischen Mit sauberem weißen Gewebe abtrocknen

POSTUP MONTÁŽE INSTALLATION GUIDE MONTAGEVORGANG	TYPY TYPES TYPEN	FRAME O, FRAME S
 <p>~100 cm</p> <p>FRAME S- ilustrační foto/illustration photo/illustrationsfoto</p>	CZ	CHARAKTERISTIKA SVÍTIDLA STROPNÍ ZÁVĚSNÉ SVÍTIDLO IP20 MATERIÁL : sádra s vlhkuodolným omyvatelným povrchem
	EN	PRODUCT DESCRIPTION CEILING SUSPENSION LIGHT IP20 MATERIAL : plaster with humidity resistant washable surface
	DE	CHARAKTERISTIK DER LEUCHTE DECKENLEUCHTE IP20 MATERIAL : Gips mit der gegen die Feuchte beständigen, waschbaren Oberfläche
 <p>STROP CEILING DECKE</p> <p>MAX 100 mm</p> <p>CHEMICKÁ KOTVA CHEMICAL CLAMP</p>	CZ	KOTVENÍ - rozměříte si roteč závěsů a polohu rozety - do dutých stropů používejte pouze kovových hmoždin vhodných typů - do monolitických stropů používejte chemických kotev vhodných typů POZOR !!! - nikdy nepoužívejte plastové hmoždinky
 <p>IMBUS</p> <p>FRAME S 593</p> <p>FRAME O 893 300</p>	EN	SUSPENSION Measure the suspension spacing and the rosette position. - for hollow ceilings use metal dowels of the appropriate size and type only. - for monolithic ceilings use chemical fixation of the appropriate type only. CAUTION! - never use plastic dowels!
 <p>IMBUS</p> <p>DE</p>	DE	VERANKERUNG Es wird der Abstand der Aufhängungen sowie die Position der Rosette vermessen. - In die Hohldecken sollen nur die Dübel aus Metall von geeigneten Typen verwendet werden. - In die monolithischen Decken sollen die chemischen Anker verwendet werden. ACHTUNG! - Verwenden Sie nie die Dübel aus Kunststoff!
<p>Stisknout a nastavit délku lanka Press and adjust the length of the string Niederdrücken und die Seillänge einstellen</p>  <p>~100 cm MAX</p>	CZ	PŘIPOJENÍ NASTAVENÍ VÝŠKY SVÍTIDLA - stisknutím nastavíme délku závěsných lanek - nastavitelná délka lanka je max 100cm. Po nastavení výšky svítidla můžeme lanko zkrátit - svítidlo je možné připojit pouze do elektrické sítě, jejíž instalace a jistič odpovídá platným normám a předpisům. - montáž, demontáž a údržbu smí provádět pouze kvalifikovaná osoba dle platných vyhlášek
 <p>EN</p>	EN	WIRING LIGHT LENGTH ADJUSTMENT Press to adjust the suspension rope length. Max. adjustable cable length is 100cm. The rope can be shortened after the length is adjusted. - the light fitting can only be connected to an electrical network which is installed and protected according to valid regulations and norms - installation, removal and maintenance can only be made by a competent and skilled person according to valid regulations.
 <p>DE</p>	DE	ANSCHLUSS HÖHENEINSTELLUNG DER LEUCHTE - Durch das Drücken wird die Länge der Aufhängeseile eingestellt. Die einstellbare Seillänge beträgt max. 100 cm Nach der Höheneinstellung der Leuchte kann das Seil verkürzt werden. - die Leuchte wird in der Rosette an das Stromnetz angeschlossen. - die Leuchte kann nur an das Stromnetz angeschlossen werden, dessen Installation und Sicherung den gültigen Normen und Vorschriften entspricht. - die Montage-, Demontage- und Wartungsarbeiten dürfen nur von einer qualifizierten Person nach den gültigen Verordnungen durchgeführt werden.
 <p>CZ</p>	CZ	MANIPULACE VÝMĚNA ZDROJE - zdrojem zatlačíme na pružinu v patičce na pravé straně od přívodního kabelu a vychýlením do strany zdroj vyjmeme - se sádrovým korpusem svítidla manipulujte vždy v přiložených rukavicích, které jsou součástí každého balení - jinak dochází ke zbytečnému zašpinění svítidla a následnému omyvání ČIŠTĚNÍ SVÍTIDLA - čistout houbou a vlažnou vodou se saponátem - opláchnutí pouze vodou a setřetí čistout novou houbou. Osušení čistout bílou savou látkou
 <p>EN</p>	EN	HANDLING LIGHT SOURCE REPLACEMENT - moving the lamp press the right side socket spring, swing the lamp and remove it from the socket. - always use the included polythene gloves when handling the plaster part of the light to avoid stains CLEANING - use a clean sponge, tepid water and some mild detergent - then rinse with water and use the sponge again when necessary - dry using a clean cloth
 <p>DE</p>	DE	HANDHABUNG AUSTAUSCH DER QUELLE - Mit der Quelle drücken wir gegen die Feder im Sockel auf der rechten Seite vom Anschlusskabel und durch die Ausbiegung in die Seite wird die Quelle herausgenommen. MANIPULATION - Mit dem Gipskorpus der Leuchte soll man immer mit den beigelegten Handschuhen manipulieren, welche ein Bestandteil jeder Verpackung sind. Wenn dies nicht beachtet wird, so kommt es zur überflüssigen Verschmutzung der Leuchte. REINIGUNG DER LEUCHTE - Mit sauberem Schwamm und lauwarmem Wasser mit dem Reinigungsmittel - Mit feuchtem Schwamm abwischen Mit sauberem weißen Gewebe abtrocknen

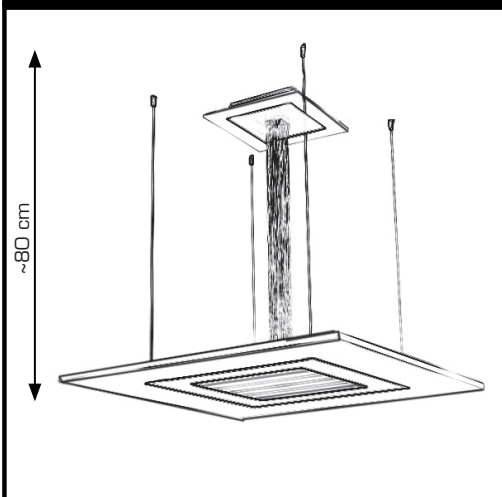

CZ CHARAKTERISTIKA SVÍTIDLA
 STROPNÍ ZÁVĚSNÉ SVÍTIDLO
IP20
 MATERIÁL : sklo, nerez plech, duplex opál

EN PRODUCT DESCRIPTION
 CEILING SUSPENSION LIGHT
IP20
 MATERIAL : glass, stainless steel , 2 ply opal glass (perspex, stainless steel, 2 ply opal glass).

DE CHARAKTERISTIK DER LEUCHTE
 DECKENLEUCHTE
IP20
 MATERIAL : Glas, rostfreies Material, Doppelopal (Perspex, rostfreies Material, Doppelopal)



CZ KOTVENÍ
 - rozměříte si rozteč závěsů a střed rozety, poté přišroubujete tělo rozety
 - do dutých stropů používejte pouze kovových hmoždin vhodných typů
 - do monolitických stropů používejte chemických kotev vhodných typů
UPOZORNĚNÍ
 - nikdy nepoužívejte plastové hmoždinky

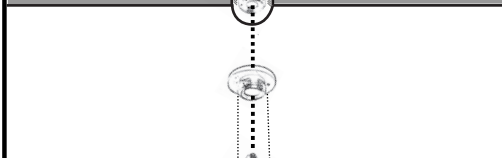

EN SUSPENSION
 - measure the suspension spacing and the rosette position.
 - screw down the rosette body. For hollow ceilings use metal dowels of the appropriate size and type only. For monolithic ceilings use chemical fixation of the appropriate type only
CAUTION!
 - never use plastic dowels!



DE VERANKERUNG
 Es wird der Abstand der Aufhängungen sowie die Mitte der Rosette vermessen.
 - Der Rosettenkörper wird angeschraubt. In die Hohldecken sollen nur die Dübel aus Metall von geeigneten Typen verwendet werden.
 - In die monolithischen Decken sollen die chemischen Anker verwendet werden.
ACHTUNG! Verwenden Sie nie die Dübel aus Kunststoff!

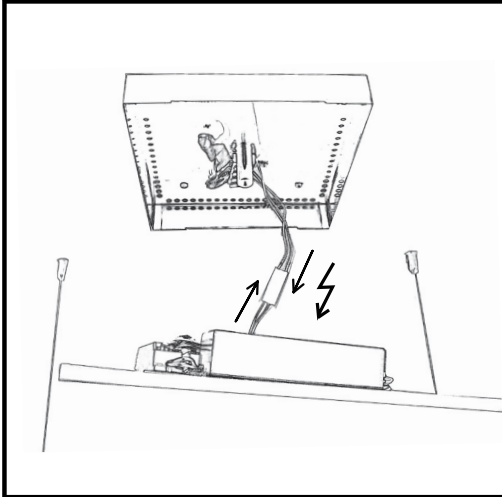

CZ PŘIPOJENÍ
 - svítidlo elektricky propojte s tělem rozety pomocí konektoru
 - svítidlo je možné připojit pouze do elektrické sítě, jejíž instalace a jistění odpovídá platným normám a předpisům.
 - montáž, demontáž a údržbu smí provádět pouze kvalifikovaná osoba dle platných vyhlášek

EN WIRING
 - connect the light to the rosette using a connector
 - the light fitting can only be connected to an electrical network which is installed and protected according to valid regulations and norms.
 - installation, removal and maintenance can only be made by a competent and skilled person according to valid regulations.

DE ANSCHLUSS
 Die Leuchte wird elektrisch mit dem Körper der Rosette mittels des Steckers verbunden.
HINWEIS!
 - die Leuchte kann nur an das Stromnetz angeschlossen werden, dessen Installation und Sicherung den gültigen Normen und Vorschriften entspricht.
 - die Montage-, Demontage- und Wartungsarbeiten dürfen nur von einer qualifizierten Person nach den gültigen Verordnungen durchgeführt werden.

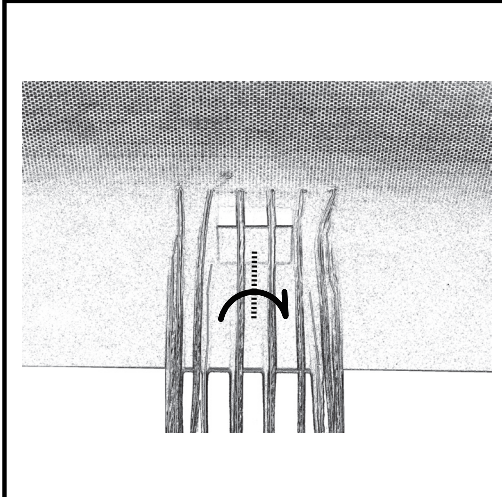

CZ - víko rozety zajistíme ozdobným šroubem

EN - secure the rosette lid with a decorative bolt.

DE - Der Deckel der Rosette ist mit der Zierschraube sicherzustellen.

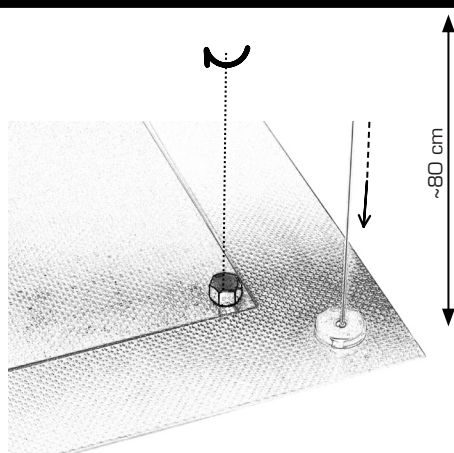

CZ	<p>NASTAVENÍ VÝŠKA SVÍTIDLA</p> <ul style="list-style-type: none"> - horní část se zdroji zajistěte příloženými matickami - stisknutím nastavíte přesnou délku závěsných lanek tak, aby kabely elektrického vedení byly napnuté - nastavitelná výška je 80 cm <p>UPOZORNĚNÍ - kabely elektrického vedení nesmí nést váhu svítidla! Mohlo by dojít k jejich poškození</p>
EN	<p>LIGHT LENGTH ADJUSTMENT</p> <ul style="list-style-type: none"> - secure the upper part (with lamps) with appropriate nuts. - press to adjust the suspension rope length so the electric cables are tight (80 cm long) <p>ATTENTION!</p> <ul style="list-style-type: none"> - electric cables should not bear the light load!!! Otherwise they can get damaged
DE	<p>HÖHENEINSTELLUNG DER LEUCHE</p> <ul style="list-style-type: none"> - Der obere Teil mit Quellen wird durch die betreffenden Muttern gesichert. - Durch das Drücken wird die genaue Länge der Aufhängeseile so eingestellt, dass die Kabel der elektrischen Leitung gespannt sind. (d.h. 80 cm) <p>ACHTUNG! Die Kabel der elektrischen Leitung dürfen das Gewicht der Leuchte nicht tragen!!! Es könnte sonst zu ihrer Beschädigung kommen!</p>

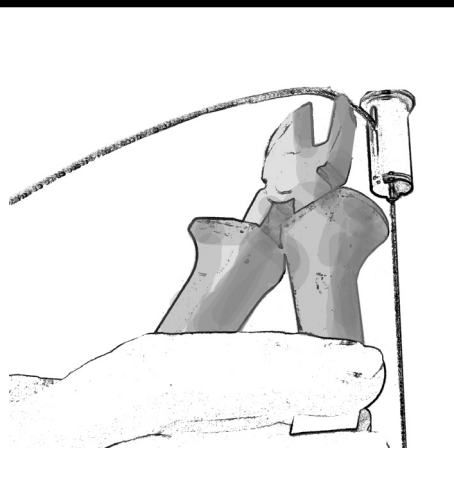

CZ	<ul style="list-style-type: none"> - po nastavení výšky svítidla můžete závěsná lanka zkrátit
EN	<ul style="list-style-type: none"> - the rope can be shortened after the length is adjusted.
DE	<ul style="list-style-type: none"> - Nach der Höheneinstellung der Leuchte können die Aufhängeseile verkürzt werden.

CZ	<p>MANIPULACE</p> <ul style="list-style-type: none"> - se svítidlem manipulujte vždy v příložených rukavicích, které jsou součástí každého balení <p>ČIŠTĚNÍ SVÍTIDLA - čistou houbou a vlažnou vodou se saponátem</p> <ul style="list-style-type: none"> - opláchnutí pouze vodou a setření čistou novou houbou. Osušení čistou bílou savou látkou
EN	<p>HANDLING</p> <ul style="list-style-type: none"> - always use the included polythene gloves when handling the plaster part of the light to avoid stains. <p>LIGHT CLEANING</p> <ul style="list-style-type: none"> - use a clean sponge, tepid water and some mild detergent. - wip with a wet sponge. - dry using a clean white cloth.
DE	<p>HANDHABUNG</p> <ul style="list-style-type: none"> - Mit der Leuchte soll man immer mit den beigelegten Handschuhen manipulieren, welche ein Bestandteil jeder Verpackung sind. Wenn dies nicht beachtet wird, so kommt es zur überflüssigen Verschmutzung der Leuchte. <p>REINIGUNG DER LEUCHE</p> <ul style="list-style-type: none"> - Mit sauberem Schwamm und lauwarmem Wasser mit dem Reinigungsmittel - Mit feuchtem Schwamm abwischen Mit sauberem weißen Gewebe abtrocknen